

# 湖北金马简介

湖北金马汽车管路系统有限公司  
HUBEI JINMA AUTOMOBILE PIPING SYSTEM CO., LTD.

质 量 为 本 | 顾 客 至 上 | 不 断 创 新 | 追 求 卓 越

# 地理位置



湖北金马汽车管路系统有限公司

占地面积**55330m<sup>2</sup>**

建筑面积**28000m<sup>2</sup>**

• 职工总人数**260人** • 专业技术人员**40人**

• 长江经济带节点城市

• 全国综合性交通枢纽





## 公司简介

7 条双层卷焊管制管生产线

1 条表面PVF涂层生产线

2 条表面镀锌生产线

2 条中冷管焊接生产线

2000 m<sup>2</sup>  
无尘加工车间

360 吨  
污水处理环保设备

# 发展历程



# 组织关系

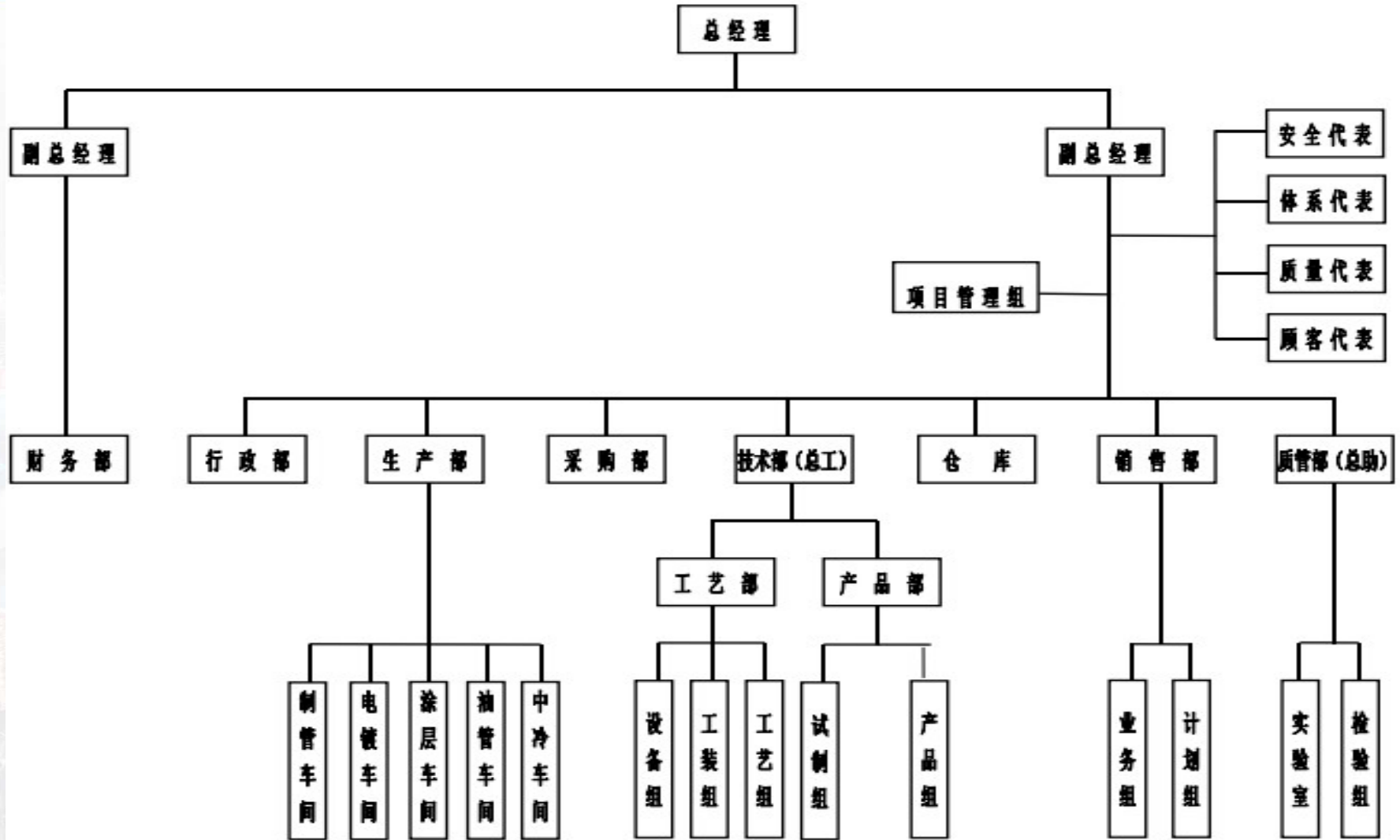



## 制管线

- 全自动双层卷焊管生产线7条
- 可以完成各类管径双层卷焊管年产2500吨的能力
- 采用全自动涡流探伤工艺，产品质量稳定、可靠的特点

# 生产线及设备

## 扩口生产线

有单工位，2工位、3工位、6工位等各类口部成型设备

- 10口部成型
- 15口部成型
- 40口部成型
- 50口部成型
- 3工位液压口部成型
- 多工位口部成型



## 管接头精准管控

制动管接头光学筛选机

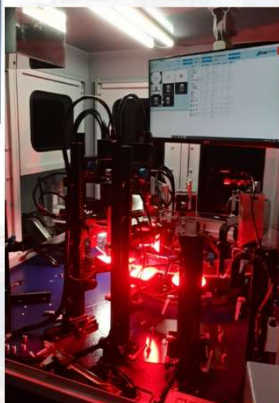

制动管接头螺纹通止规检测机 (待验收)



## 全系列自动弯管机

管径覆盖 $\text{Ø}3.2\text{-}150\text{mm}$ 各类材料，满足汽车上所有产品的弯形



## 手动弯形专用胎具



自主开发各型多点弯管工装，具有弯形精度高，制造效率高的特点。

## 规划洽购中的

### 全自动制动管管端成型线

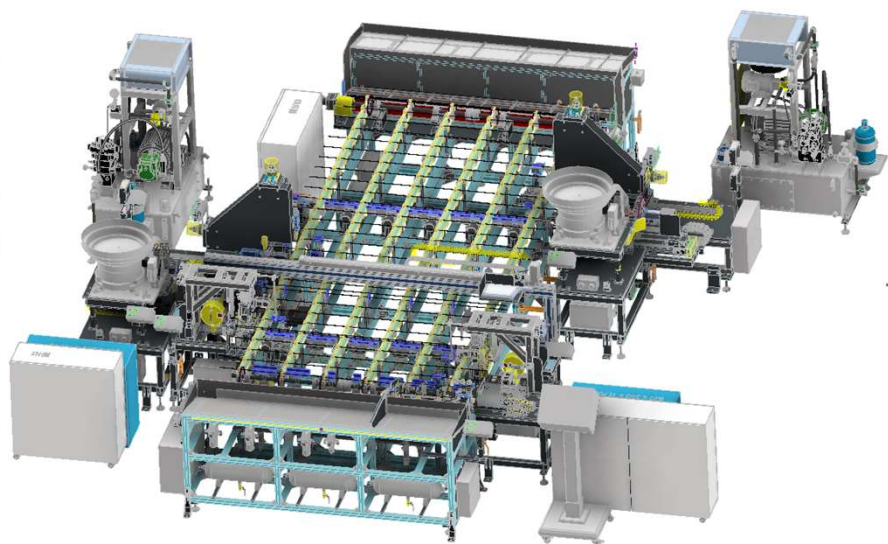

式样② 鳄口端末加工联动机

管径  $\phi 4.76$

表面处理 PvDf, PA, PC

管子长度 600-5000mm

C/T 6s

工序 供料→左套螺母→左扩口→左外径测量  
→横向搬送→右套螺母→右扩口  
→右外径测量→排出

供料方式 斜坡上料（需要手动排列）

### 全自动弯形生产线

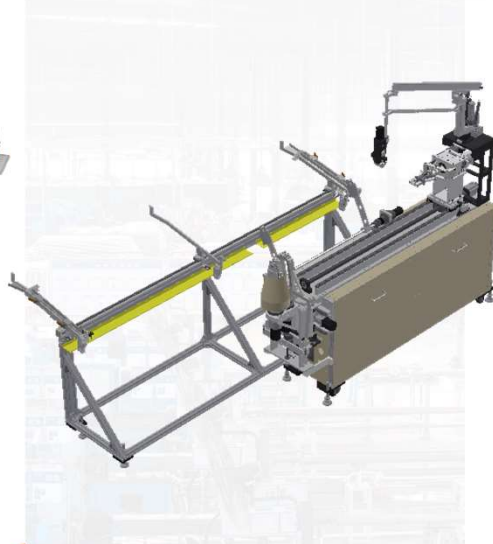

式样 MF-06L Bender

弯管能力  $\phi 4.76 \times t0.7$  to  $\phi 6.35 \times t0.7$

PIPE有效长度 2,300mm

弯曲半径 R12-R30

弯曲速度 2.0-2.5sec/弯

数据存储容量 100机种 50弯

总电气容量 3.5KVA

### 全自动弯形（双头弯）生产线

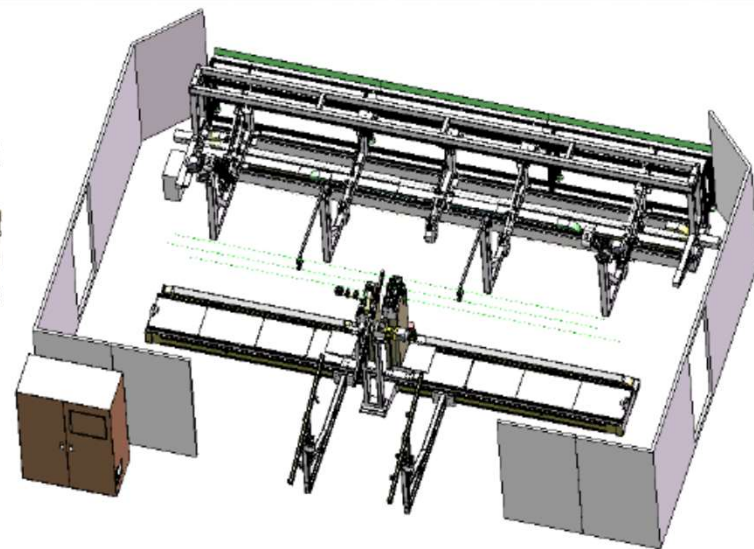

1.1 加工能力：弯管最小直径 4.76 毫米，最大 6.35 毫米，壁厚 0.7 毫米；最大弯角 180 度；

1.2 加工管子长度：最小 1.5 米，最大 5 米

1.3 弯管速度：平均每弯小于 2.5 秒（含自动上下料）：

弯管：360 度/秒

旋转：400 度/秒

直线送料：1 米/秒

1.4 左右分别可以弯点数：50

1.5 弯曲半径：R10-15 mm

1.6 带有自动上下料；

# 生产线及设备

## 管材表面处理生产线

- 全自动PVF涂层线1条,具有耐高温,耐腐蚀,盐雾能力强的特点
- 全自动镀锌线1条,可以完成各类镀锌工艺(三价彩锌、蓝白、军绿等),外观美观,防盐雾能力强的特点



# 生产线及设备

## 镀锌滚镀线

- 全自动滚镀线，可以完成日产25吨的零件滚镀



# 检测试验设备

## 材料试验室

公司在材料方面可以针对**金相检测**，**材料硬度检测**，**材料的机械性能测试**，确保公司材料稳定与检查。

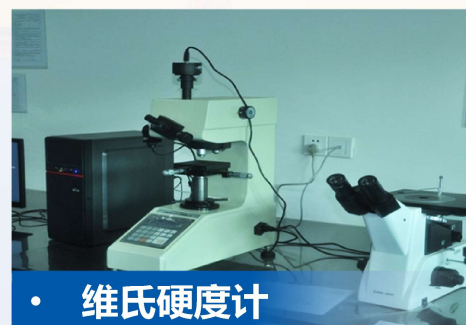
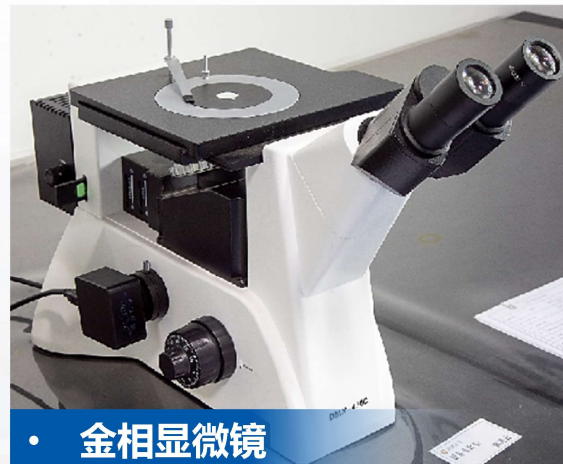

Microsoft Excel  
Worksheet



• 动态密封、震动试验台

## 性能试验室

功能性检测，公司可以进行自动保压，爆破，动态密封，清洁度测试，螺纹摩擦系数，确保管路产品的性能。



• 爆破、密封试验台



• 恒温烘烤箱



• 螺纹摩擦系数测试台



• 电子天平

# 检测试验设备

## 化学实验室

具有化学分析实验室，准确的对电镀过程溶液进行分析，产品耐化学腐蚀试验，购买了显微镜+测试软件，准确测试涂镀层的厚度；中性盐雾试验，复合循环盐雾试验，产品耐腐蚀的检查。



• 水质分析仪



• 化学分析



• 复合循环盐雾试验箱

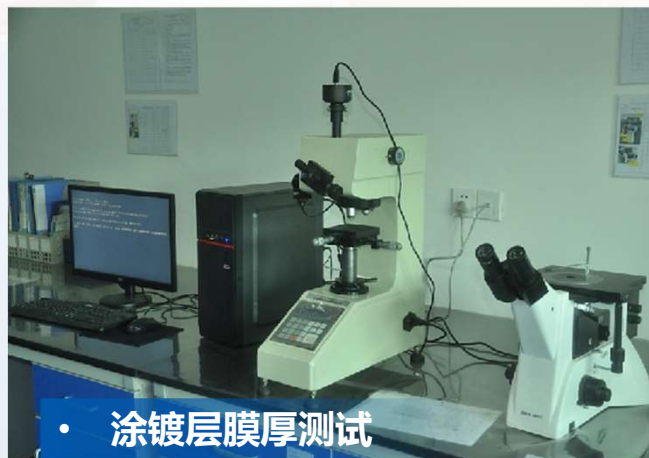

• 涂镀层膜厚测试



• 中性盐雾试验箱

# 检测试验设备

## 精密测量室

公司具有三维扫描仪，配备专业的测试软件，可以进行各类工装、检具、产品进行测试，配备有投影仪可以完成各类产品口部接口的测试，也可以采用三坐标进行检具、工装、产品零配件的测试。



• 三维扫描仪

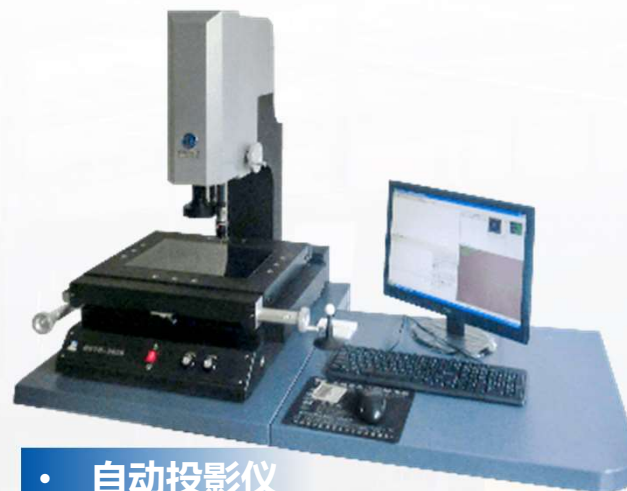

• 自动投影仪



• 三坐标

满足客户最小配套半径要求

我们在**湖北武汉**建立了分公司，该公司采用**On Side**模式，在主机厂线边进行制动管路的成型、装配，生产节拍与主机厂装车节拍一致，与客户生产同步。



# 分支机构



## 满足客户最小配套半径要求

我们在**广西柳州**建立了分公司，分公司具备乘用车、商用车制动管、空气管等产品全工序的生产和检验能力，关键设备齐全。



## 分支机构



### 满足客户最小配套半径要求

为最快最优服务于东北各主机厂，我们在**吉林长春**成立了参股公司“吉林金马汽车零部件有限公司”，该公司涉及生产制造、质量保证、客户服务等业务，具备乘用车、商用车制动管、空气管等产品全工序的生产和检验能力，关键设备齐全。

**湖北襄阳、安徽芜湖**分公司正在建设中，随着公司业务进一步开展，公司将陆续在国内建立更多的分支机构，来更好的为客户服务。



## 乘用车制动管路

公司全力开发乘用车制动管路市场，从2014年进入乘用车制动管行业来，市场份额逐年提高，先后开发了东风、柳汽、华晨、雷诺、小鹏、奇瑞等车企。



## 商用车底盘管路+发动机不锈钢管

公司从商用车底盘管路、发动机进出气钢管起家，先后进入了东风柳汽、东风商用车、上柴、玉柴、潍柴等国内头部企业。



## 汽车用管材料+镀锌业务

公司生产的双层卷焊管、PVF涂层管材料热销到国内各大管路厂家，同时镀锌业务除了应用在汽车零部件行业外，还延伸到智能家电、航空航天等领域。



# 产品范围

公司通过多年研发积累，具备各类汽车管路的开发与制造能力

## 管路成品



# 材 料 范 围

## 加工材料及范围

### 管路材料



### 表面处理





## 双层卷焊管系列



双层卷焊管

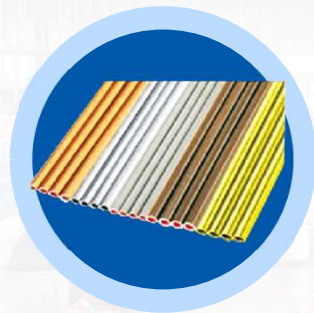

镀锌管

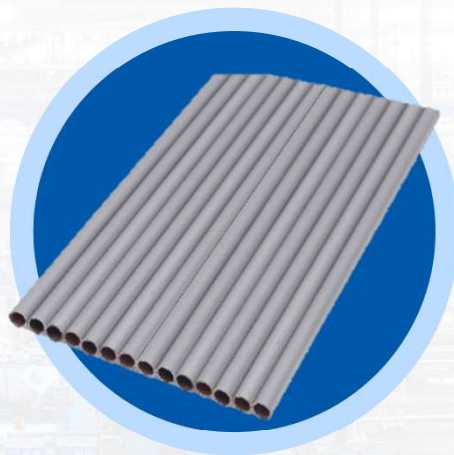

镀锌+富铝环氧树脂涂层管

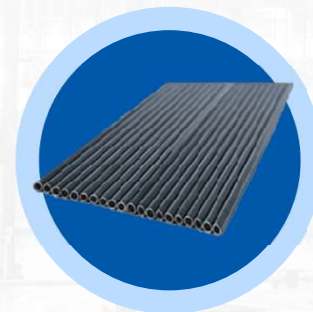

镀锌+PVF涂层管

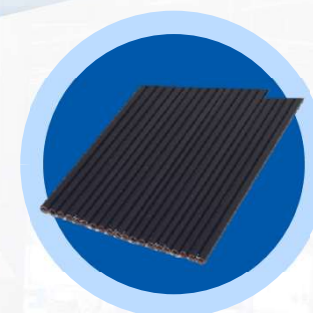

镀锌+PA涂层管

GBT 34020.2-2017 双层卷焊钢管 第2部分：汽车管路系统用管

GMW 14658\_2007 双层结构钢管

**GM123M/GM124M Automotive Steel Tubing For Fluid Handling**



水管



带支管的暖风回水管



暖风回水管



空压机出气管

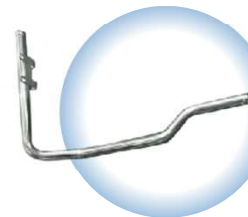

水泵水管

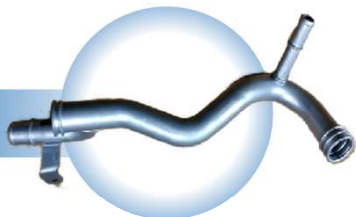

压差管

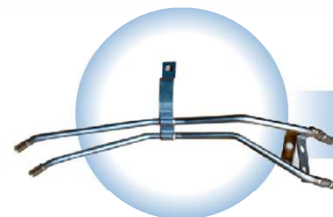

EGR水管



增压器管

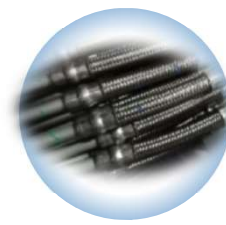



碳氢喷射管



带传感器座进出气管



带保温碳氢喷射管



带支管进出气管



异形进出气管



带支管的水管



一体弯曲成形薄壁进出气管



带保温排气管



# 适用车型



真空制动管



排气管  
压差管

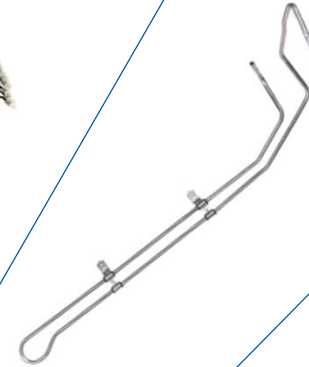

散热型回油管

制动管 (Brake line)



离合管



ABS管路总成 (ABS line assembly)



转向高压管 (Steering high pressure line)



底盘管路总成 (Chassis line assembly)

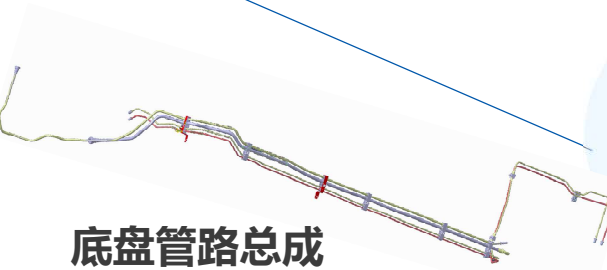

## 乘用车底盘管



31 - 03 - 010 TUBES FOR HYDRAULIC BRAKE LINES

GB 21670-2008 乘用车制动系统技术

# 已配套在市乘用车车型



人才招聘 东风风行官网 乘龙官网

东风风行 乘龙 发动机

车型	价格	描述
SUV		
风行T5 EVO狂飚版	¥99,900起	
风行T5 EVO	¥103,900起	
T5 马赫版	¥99,900起	
风行SX6	¥59,900起	加大号家用七座SUV
风行T5 2023款 盛世款 1.6L/5MT 筑梦版	¥69,900起	生活由我变，精彩更多面
MPV		
菱智	¥59,900起	
游艇	¥119,900起	
风行M7	¥126,900起	
菱智PLUS(含天然气车型)	¥99,900起	
新能源车		
风行雷霆	¥129,900起	
风行雷霆410	¥119,900起	
菱智新能源	¥139,900起	全能电动商务车
风行S50ev	¥139,900起	先锋科技纯电轿车
轿车		
全新景逸S50	¥48,900起	新生代悦享中级车 用心成就美好生活

东风风神

皓瀚 SUV 轿车 新能源 购车支持 优质

车型	价格
E70	官方指导价:142,800元起
E70 PRO	官方指导价:152,800元起
SKY EV01	官方指导价:129,900元起

东风风神

皓瀚 SUV 轿车 新能源 购车支持 优质服务 WindLink

车型	价格
奕炫马赫版	官方指导价:64,900元起
暗夜·奕炫MAX	官方指导价:117,900元起
奕炫MAX	官方指导价:97,900元起
A60 CNG	官方指导价:108,800元起

东风风神

皓瀚 SUV 轿车 新能源 购车支持 优质服务 WindLink

车型	价格
2024款皓极	官方指导价:129,900元起
皓瀚	官方指导价:89,900元起
皓极	官方指导价:126,900元起
奕炫GS马赫版	官方指导价:85,900元起

# 已配套在市乘用车车型



易捷特新能源汽车有限公司

奇瑞艾瑞泽8

小鹏MONA03

五菱电动



东风御风

东风猛士

东风悦享



东风纳米

蚕丛机器人



# 适用车型



转向高压油管



卡套式管



散热空气管



油管



空气管



转向回油管



商用车底盘路管



螺旋油管



湖北金马全力支持国防建设，十多年来一直作为某军车企业全车管路系统（水管、气管、制动管、燃油管等）独家供货单位，质量表现稳定，为维护世界和平作出了应有贡献。

## 新能源领域



2018年，湖北金马开始为法国雷诺在华新能源合资公司独家供货制动管路，产品畅销欧洲。



2020年，湖北金马成功中标小鹏汽车D01项目制动钢管供货资格，。

2022年，湖北金马从众多制动管行业头部企业中脱颖而出，成功中标东风纳米新能源车制动管独家供货资格。

# 经营对比



## “全工序”生产经营模式

湖北金马：多种管径的双层卷焊管自产，从卷管、镀锌到成型均为公司内部生产，生产管径规格最全（管径4.76mm-15mm）。

其他管路厂家：材料外购。

优点：材料性能更能保证，生产过程更能受控，具备一定的成本优势。



## 自研自产的专用弯形胎具及管形检具

湖北金马：独立开发、高速数控机床机加制造，3D扫描仪验收。

其他管路厂家：委外设计制作。

优点：开发、制造节点受控，精度有保证。



## 资质齐全的表处理车间

湖北金马：具备专业、成熟的镀锌、涂层生产线。

其他管路厂家：外协。

优点：零件表面处理质量受控，交期有保证，具备一定的成本优势。



## 客户属地生产

湖北金马：主机厂属地建厂。

其他管路厂家：产品长途运输

优点：完全避免管路运输变形磕碰，保证产品质量。

# 经营情况



2023全年销售总额：万元

# 10248.58

年同比增长：

# 10%

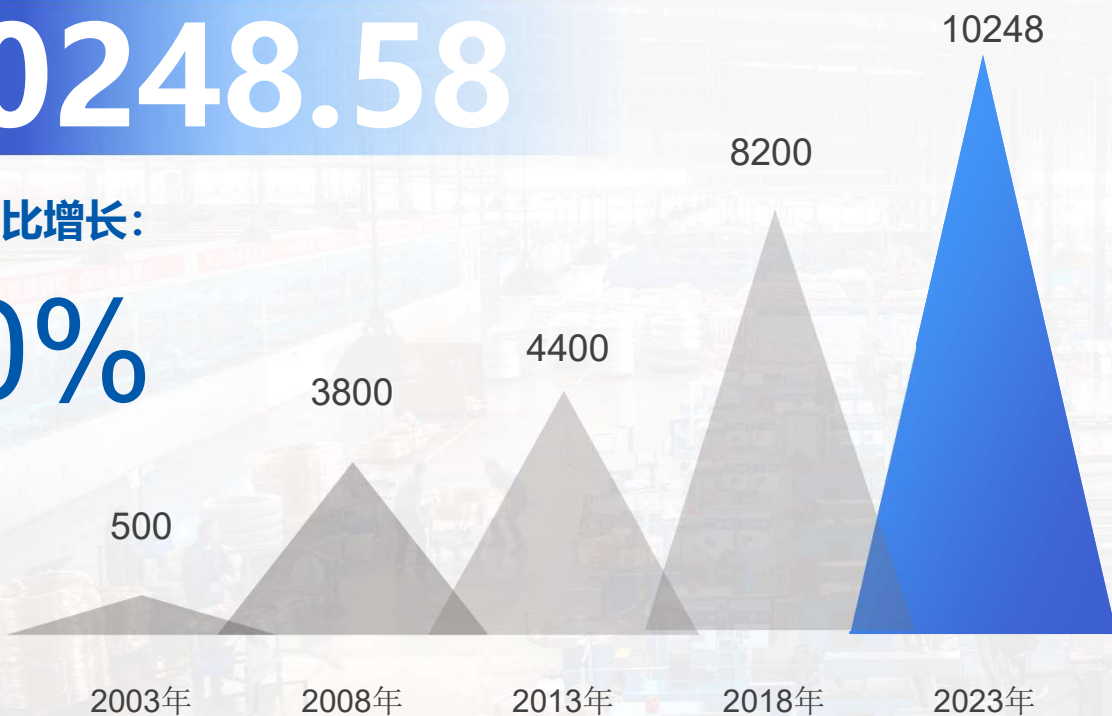

## 风险内控



公司通过引进先进企业管理经验，持续降低内耗，从过程控制提高公司整体盈利水平。

## 市场开发



公司通过多渠道提升产品的市场占有率，全力配合主机厂在最短时间内开发新车型。

# 荣誉时刻



# 企业资质



IATF16949:2016质量管理体系认证



ISO 14001:2015环境管理体系认证



安全生产标准化三级企业



排污许可证

# 专利情况



公司专业管路设计制造20多年,专利技术50余项





**联系我们**

**做最受客户信赖的企业**

**总机：0716-8319752**

**网址：[www.jmgl.cn](http://www.jmgl.cn)**

**业务电话：0716-8319752**

**地址：湖北省荆州市经济开发区王家港路68号**



# 携手共赢美好未来

T H A N K Y O U !

# 燃油硬管

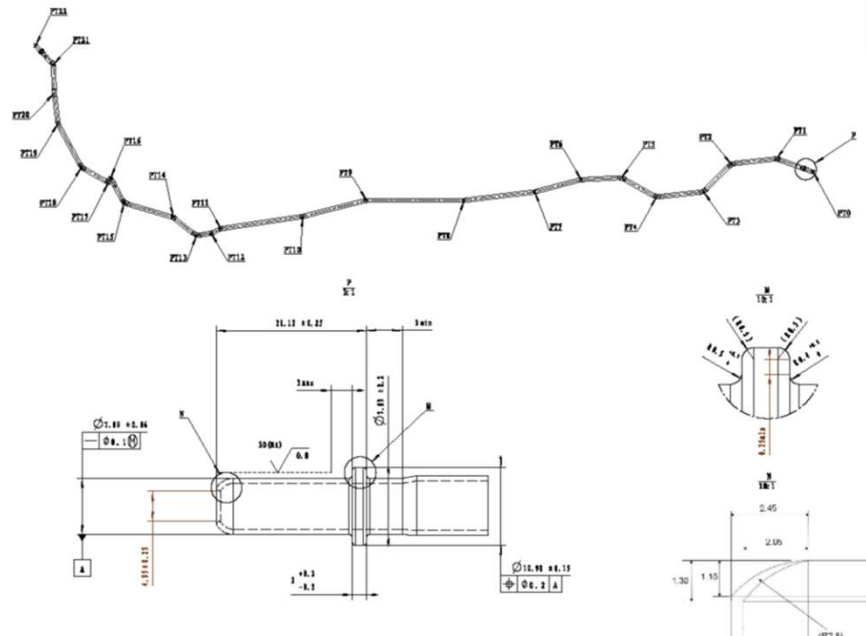

零件号	名称	规格	数量	备注
211-412015	管束总成	管束总成 PIST RELEASE	1	
211-412041	增加管束尺寸要求, 保证与快拆接头密封;	增加管束尺寸要求, 保证与快拆接头密封; ADD DIMENSION OF PIPE END TO OTHER SEAL.	1	

管子定义表:  
管长211mm, 下表为PT及P017的英文定义。  
DEFINITION LIST OF PIPE  
PIPE LENGTH: 211mm, PT AS P10WT.

PTS	X	Y	Z	R
PT0	0	0	0	/
PT1	-73.2	6.1	36.0	20
PT2	-169.2	6.1	36.0	20
PT3	-234.3	42.8	-18.2	20
PT4	-334.5	42.8	-18.2	20
PT5	-452.4	5.8	32.4	20
PT6	-487.6	6.2	37.4	20
PT7	-587.5	6.0	22.4	20
PT8	-737.1	5.1	21.0	20
PT9	-941.9	5.1	43.6	20
PT10	-1079.4	29.3	23.3	20
PT11	-1253.1	99.9	13.0	20
PT12	-1273.8	113.1	5.0	20
PT13	-1306.2	125.3	3.1	20
PT14	-1350.1	119.2	47.0	20
PT15	-1449.6	119.2	88.6	20
PT16	-1472.1	118.1	144.2	20
PT17	-1477.1	8.0	148.5	20
PT18	-1529.4	-42.4	181.4	20
PT19	-1568.5	-49.5	278.7	20
PT20	-1569.1	-42.7	343.4	20
PT21	-1565.1	24.7	400.2	20
PT22	-1597.7	58.2	442.4	/

- 技术要求:
1. 材料: 双层卷焊管  $\phi=8 \pm 0.7$ , 满足标准YB/T 4164-2007的要求;
  2. 表面处理: 管内外表面镀锌层  $\geq 25 \mu\text{m}$ , 外层PA包覆层  $\geq 120 \mu\text{m}$ , 性能满足ROCT-443的要求;
  3. 管路两端与SAB标准的7.89快拆接头配合, 尺寸需满足图纸P以及SAB J2844-2009的要求, 相关的性能也需满足该标准要求;
  4. 管子表面不能有影响性能的划伤或掉漆;
  5. 所用材质满足EQC-1185规定;
  6. 材料回收标识满足EQC-113要求;

- TECHNICAL SPECIFICATION:
1. DOUBLE DECK WELDING PIPE  $\phi=8 \pm 0.7$ , REFER TO YB/T 4164-2007;
  2. OUTER SURFACE: ZINCIFICATION DECK  $\geq 25 \mu\text{m}$ , PA DECK  $\geq 120 \mu\text{m}$ , REFER TO EQC-443;
  3. SIZE OF TWO END OF PIPE MUST VIEW P, CONNECTING TO 7.89mm STANDARD QUICK CONNECTOR, OTHER SIZE REFER TO SAB J2844-2009;
  4. THE SURFACE OF PIPE HAS NO SCRATCHES OR FALLS;
  5. MATERIAL USING MUST EQC-1185;
  6. MATERIAL RECYCLE MARK MUST EQC-113.

图号	版本	141205	编制/审核/批准	33200103-0201	01
设计/审核/批准	日期	141205	东风汽车公司		

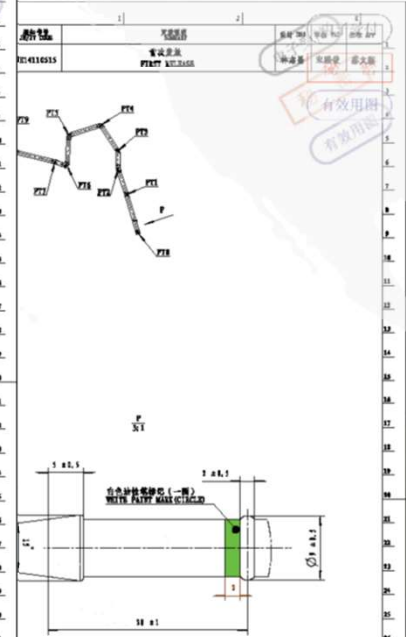

零件号	名称	规格	数量	备注
211-412015	管束总成	管束总成 PIST RELEASE	1	

PTS	X	Y	Z	R
PT33	1920.5	766.4	-352.3	20
PT34	1940.4	774.4	-407.5	20
PT35	1990.3	735.9	-411.1	/

图号	版本	141205	编制/审核/批准	33400583-0201	02
设计/审核/批准	日期	141218	东风汽车公司		



## 底盘管路总成工装

